

ENTWÄSSERUNGSPUMPEN

ZAP-APG

Technische Spezifikationen

Die Tauchmotorpumpen der Baureihen ZAP-APG sind tragbare oder stationäre Schmutzwasserpumpen für die Entwässerung von Waschküchen, Garagen, Keller- und Lagerräumen.

Die hochwertigen Materialien und die einfache, robuste Bauweise gewährleisten einen sicheren Betrieb auch bei erschwerten Bedingungen.

Durch das offene Mehrkanalrad können auch Medien mit Feststoffen bis 10x10mm Durchgang gefördert werden.

Pumpe und Motor sind zu einem kompakten Aggregat zusammengebaut. Die Pumpen sind für Nasenaufstellung konzipiert. Dauerbetrieb ist bei vollständiger Überflutung möglich. Automatischer Betrieb über eine separate Steuerung.



Leistungsdiagramm

Kennlinien bei 2900 1/min

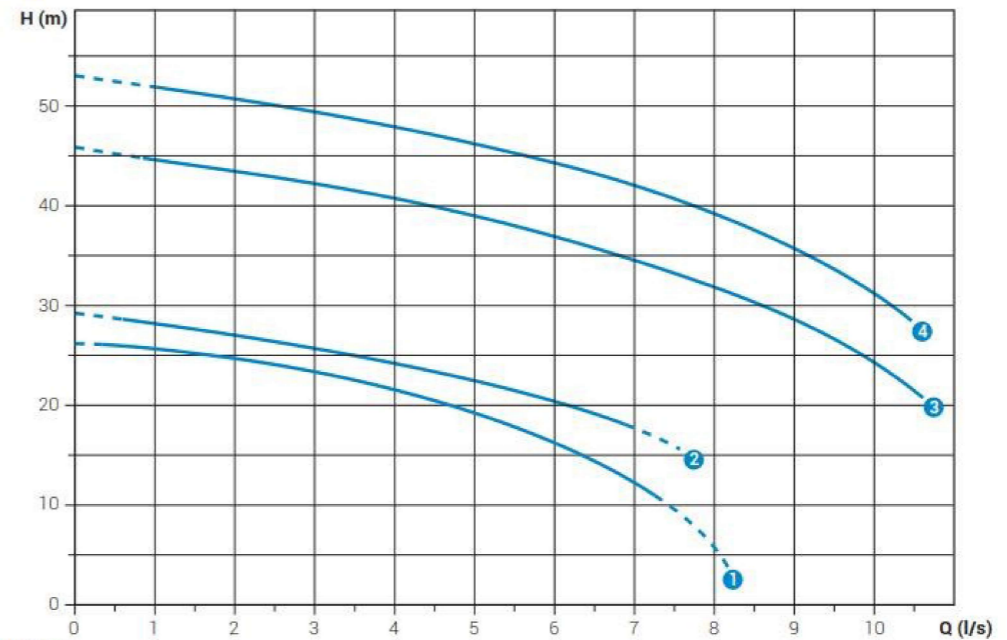

Anwendungsgebiete

Förderung von Schmutzwasser (ohne Fäkalien) von:

- Kellerräume
- Ein- und Mehrfamilienhäusern
- Industrie-, Büro- und Gewerbebetriebe
- Hobby-, Sauna- und Fitnessräumen
- Waschküchen
- Garagen
- Auffangwannen, Tanks und Schwimmbäder
- Regenwasserbecken

Konstruktion

- Trockenläufermotor (Isolationsklasse F, IP 68)
- 10 Meter Motorenkabel H 07 RN-F
- Drehstromausführung 400V 50Hz, 2-polig, separater Motorschutzschalter erforderlich
- Wicklungsthermostat (Klixon)
- Pumpengehäuse und Laufrad aus Grauguss
- Abdichtung mit doppelten Gleitringdichtungen in Ölvorlage, SIC/SIC
- Festkörpergrösse bis 10mm
- max. Temperatur 40°C
- max. Tauchtiefe 20m

Technische Daten

Artikel-Nr.	Pumpentyp	Motor			Masse (mm)					Anschluss	Gewicht (kg)
		P2 (kW)	U (V)	In (A)	A	B	C	D	E		
131.11000	ZAP-APG 250	1.8	400	3.7	523	78	205	107	483	DN32 / G1 1/2"	32.0
131.11001	ZAP-APG 300	2.2	400	4.62	550	79	240	110	521	DN32 / G2"	58.6
131.11002	ZAP-APG 750	5.5	400	10.8	669	76	269	128	568	DN32 / G2"	59.7
131.11003	ZAP-APG 1000	7.5	400	13.7	744	76	269	128	568	DN32 / G2"	68.7

Massbild

Seitenansicht

Aufsicht

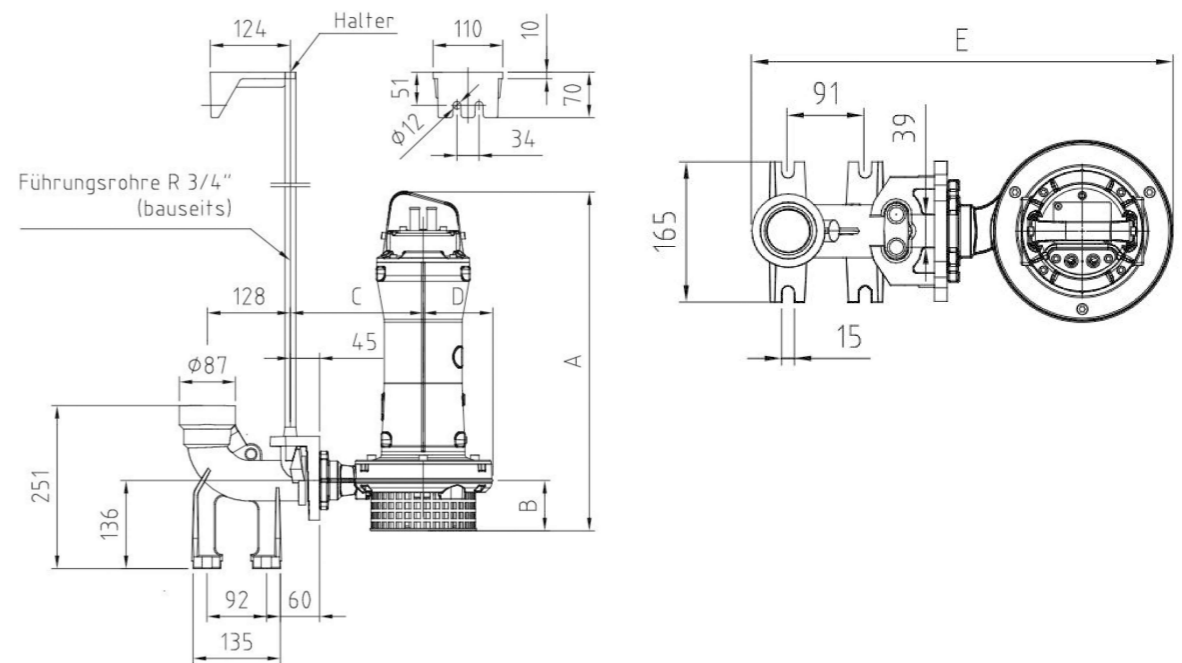

Die Angaben können zu jeder Zeit und ohne Vorankündigung ändern.

BRUNNER-ANLIKER AG
Flughofstrasse 55
8152 Opfikon-Glattbrugg
Tel. +41 44 804 2110
Fax +41 44 804 2180
mail@brunnerpumpen.ch

BRUNNER-ANLIKER AG
Via In Paes 82
6572 Quartino TI
Tel. +41 91 795 21 25
Fax +41 91 795 21 26
mail@brunnerpumpen.ch

BRUNNER-ANLIKER AG
Flawilerstrasse 31
CH-9500 Wil
Tel. +41 79 654 01 48
Fax +41 71 688 82 37
mail@brunnerpumpen.ch